

# SASVIM NOV FORD **S-MAX**



Go Further



Vizija. Genijalnost. Izuzetnost.  
Svaki automobil nosi svoj lični pečat.

*Henry Ford*



Titanium sa opcionim 18-inčnim točkovima od lake legure, paketom za bolji izgled, zadnjim spojlerom i karoserijom u Metallicious Silver metalik boji.



Titanium sa opcionim 18-inčnim točkovima od lake legure, paketom za bolji izgled, zadnjim spojlerom i karoserijom u Metallic Silver metalik boji.



Udahnite snagu  
svom životu.

# Bez kompromisa.

Mi nismo za kompromis, a niste ni vi. Tako da, kada vam je potreban automobil koji može da preveze do sedam osoba uz prostranost i udobnost a da ipak bude vozilo koje odlično izgleda, imate samo jedan izbor. U potpuno novom Ford S-MAX modelu ima mesta za sve, samo ne za kompromis. Izvolite i uživajte u životu u potpunosti.



# Više zabave na svakom uglu.

Kod modela Ford S-MAX **prilagodljivo upravljanje** osmišljeno je da podešava odnos upravljanja u skladu sa brzinom automobila. Pri manjim brzinama, blago okretanje upravljača prenosi snažnije okretanje prednjih točkova tako da lako možete da se krećete kroz krivine. Pri većim brzinama upravljač se za isti efekat mora više okrenuti što poboljšava stabilnost i udobnost tokom vožnje. (Dostupno od kraja 2015.)



## Intelligentni sistem pogona na sva četiri točka.

Kod modela Ford S-MAX **intelligentni sistem pogona na sva četiri točka** neprekidno prati situacije u kojima je potrebna snaga i automatski primenjuje potreban obrtni moment na svaki točak posebno što pruža dodatnu sigurnost i kontrolu bez obzira na uslove puta.



Na posebnom ekranu na instrument tabli prikazuje se distribucija snage između sva četiri točka. (Standardna oprema na modelima sa pogonom na sva četiri točka)

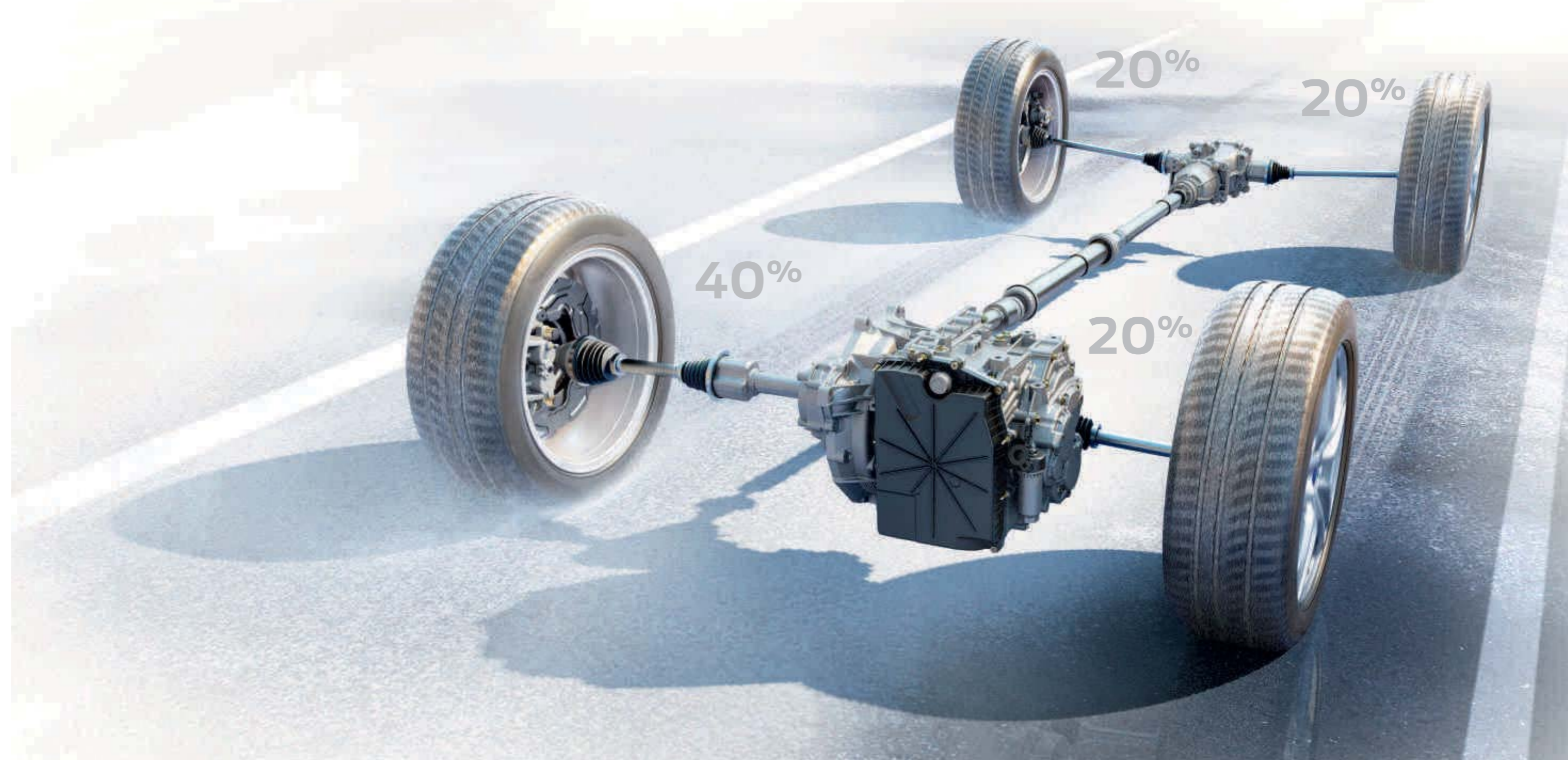





Visoke performanse,  
niska potrošnja goriva.

**Bi-turbo dizel motor visoke snage**

Svi Ford S-MAX dizel modeli oduševljavaju svojom unapređenom snagom, odzivom i uštedom goriva. Sada se našoj proslavljenoj seriji pridružila nova jedinica 210 PS (154 kW) Duratorq TDCi visoke snage koja koristi našu najnoviju **bi-turbo tehnologiju** za još odvažnije performanse.

# Prednja svetla nisu obična.

Ford S-MAX dostupan je sa našim najnovijim **prilagodljivim osvetljenjem sa Ford Dynamic LED prednjim svetlima** (dostupno kao opcija na modelu Trend i novijima ili u sklopu opcionog paketa). Inteligentan sistem prednjih svetala prepoznaje različite uslove na putu i bira odgovarajući šablon zraka za bolju osvetljenost. Istovremeno **svetlo pri dinamičnoj krivini** baca zrak iza krivine kako biste mogli da vidite dalje a i ranije. Prednja svetla takođe sadrže nova **svetla za dnevnu vožnju**. Ova karakteristična svetla poseduju tri LED trake koje funkcionišu i kao pokazivači pravca i periodično trepere prema smeru skretanja.





# Vozite pod dugim svetlima bez zaslepljivanja.

**Duga svetla bez bljeska** omogućavaju vam da vozite pod dugim svetlima bez zaslepljivanja drugih učesnika u saobraćaju. Senzori prepoznaju saobraćaj koji se nalazi pred vašim automobilom i podešavaju šablon dugih svetala štiteći druge od bljeska dok osvetljavaju ostatak puta i pružaju bolju vidljivost.

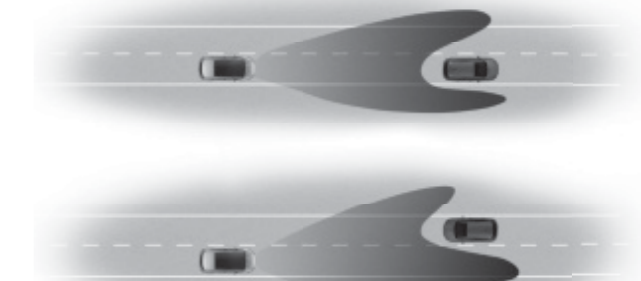

## 1. Saobraćaj pred vama

Prednja kamera primećuje izvor svetla vozila koja se kreću ispred vas i automatski smanjuje delove koje osvetljavaju duga svetla kako bi se izbeglo zaslepljivanje drugih vozača.

## 2. Saobraćaj koji vam ide u susret

Duga svetla ostaju aktivna na svim delovima puta oko vozila koje je primećeno i osvetljava elemente kao što su parkirani automobili ili pešaci koji se inače ne mogu videti.



## Reaguje u trenutku.

Koristeći radar i kameru, **funkcija pomoći pre sudara** pažljivo motri na put pred vama pazeći na automobile i pešake. Ovaj sistem je dizajniran da prati uslove puta i može vas upozoriti na potencijalni sudar. Ukoliko ne odgovorite na signale upozorenja ovog sistema, automobil će automatski da primeni kočenje kako bi se izbegao ili ublažio uticaj bilo kakvog udara.



## Parkiranje kao od šale.

Samo pritisnite dugme za **aktivnu pomoć pri parkiranju** i senzori ovog inovativnog sistema pronaći će odgovarajući prostor dok vozite pored njega. Zatim vas sistem automatski navodi dok vi samo upravljate gasom, menjačem i kočnicom (prateći uputstva na ekranu i zvučne signale).

Povezuje se na vaš glas,  
odgovara na vaš dodir.



SYNC

Ford SYNC 2 sa kontrolom glasa i ekranom osetljivim na dodir omogućava vam da birate muziku, kontrolišete navigaciju i unutrašnju temperaturu, obavljate i primate hendsfri pozive i birate kontakte iz liste telefona neverovatno jednostavnim glasovnim komandama ili preko ekrana u boji osetljivog na dodir i veličine 8 inča. Čak će da vam pročita dolazne tekstualne poruke. (opcija)



„Pozovi Maju“

„Pozovi kuću“

„Pročitaj poruku“

„Reprodukuj nasumično“

Pozovi kancelariju“

„Šta se reprodukuje?“



### S-MAX Trend

#### Spoljašnje karakteristike

- 17-inčni 5x2-kraki točkovi od lake legure (samo kod motora sa pogonom na sva četiri točka i 2.0l EcoBoost)
- Prednja svetla za maglu
- Gornja prednja maska hladnjaka sa hromiranim okvirom
- Odlaganje gašenja prednjih svetala
- Svetla za dnevnu vožnju
- Električno podesivi i zagrejani retrovizori u kućištima u boji karoserije sa bočnim indikatorima i okvirnim svetlima
- Centralna brava sa daljinskim upravljanjem

#### Unutrašnje karakteristike

- Radio/CD sa prostorom za jedan CD, AM/FM tjuner, Ford SYNC 1.1, ekran u boji veličine 4,2 inča, čvorište za povezivanje medija sa USB priključkom i 8 zvučnika

- Klima uređaj sa dvozonskom automatskom elektronskom kontrolom temperature, plus klima uređaj u zadnjem odeljku
- Električni prednji i zadnji prozori sa globalnim otvaranjem/zatvaranjem i spuštanjem/podizanjem jednim pritiskom na dugme
- Sportska prednja sedišta sa ručnim podešavanjem na četiri tačke i prostorom za odlaganje ispod sedišta
- Upravljač presvučen kožom
- Menjač presvučen kožom
- Tempomat (uključuje ograničavač brzine i inteligentnu pomoć pri brzini)
- Indikator promene stepena prenosa
- Jednobojni displej veličine 2.3 inča na instrument tabli

- Konzola iznad glave po celoj dužini sa prostorom za odlaganje naočara i ogledalom za posmatranje dece na zadnjem sedištu
- Patosnice, napred
- Osvetljenje za čitanje u drugom redu
- Prednji i bočni vazdušni jastuci za vozača i suvozača
- Vazdušni jastuk za zaštitu vozačevih kolena
- Bočni zavesni vazdušni jastuci u prvom i drugom redu
- Vetrobran koji se greje
- Meki pokrivač za prtljažnik

#### Izbor motora za model S-MAX Trend



### S-MAX Titanium

#### Spoljašnje karakteristike, dodatne u odnosu na Trend

- 17-inčni točkovi od lake legure
- LED dnevna svjetla
- Donja prednja maska hladnjaka sa hromiranim okvirom
- Hromirani okvir prozora
- Automatsko osvetljenje, uključuje automatske brisače i automatska duga svjetla

#### Unutrašnje karakteristike, dodatne u odnosu na Trend

- Radio/CD sa prostorom za jedan CD, AM/FM tjuner, Ford SYNC 2, TFT LCD ekran osjetljiv na dodir veličine 8 inča, čvorište za povezivanje medija sa AUX ulazom, 2 USB priključka i 8 zvučnika
- Dugme za pokretanje „Ford Power“
- Unutrašnje svjetlo

- Akustička stakla na prozorima vozača i suvozača
- Vozačevo i suvozačevo sedište sa podesivim grejanjem
- Pomoć u održavanju pravca (uključuje pomoć u održavanju pravca, automatska duga svjetla, upozoravanje vozača i prepoznavanje saobraćajnih znakova)
- Tempomat (uključuje ograničavač brzine i inteligentnu pomoć pri brzini)
- Prednji i zadnji senzori za odstojanje prilikom parkiranja
- Vetrobran koji se greje

#### Izbor motora za model S-MAX Titanium



TFT ekran u boji veličine 10,1 inča na instrument tabli (opcija)



Mrežasta donja prednja maska hladnjaka sa hromiranim okvirom (standardna oprema)



Sve što želite  
i još više od toga.

#### Prednja kamera sa podjeljenim prikazom

Omogućava prikaz u rasponu od 180 stepeni od samog prednjeg dela automobila ka bočnim stranama. Naročito je korisna na raskrsnicama kao i prilikom isparkiravanja unapred kada nemate jasan pregled bočne strane.



#### Otvaranje vrata prtljažnika bez korišćenja ruku

Otvaranje ili zatvaranje vrata prtljažnika modela S-MAX je jednostavno, čak i kada su vam ruke pune. Kada su vam ključevi u džepu ili torbi, možete da samo lagano nogom udarite donji centralni deo zadnjeg branika, a vrata prtljažnika se otvaraju tako da ne morate ništa da dirate rukama.



#### Panorama krov

Uživajte u lepoti spoljašnjeg sveta iz udobnosti vašeg Ford S-MAX automobila. Panorama krov po celoj dužini, izrađen od stakla, omogućava da sunčevi zraci uđu unutra dok vam zaštitni sloj Solar Reflect i električni štitnik od sunca pružaju hladovinu i privatnost po potrebi.



#### Zagrejan upravljač

Zagreva se dodirnom na dugme da biste dodali još jedan sloj udobnosti između sebe i hladnoće spolja.



**Blazer Blue**  
Standardna boja



**Magnetic Grey**  
Metalik boja karoserije\*



**Frozen White**  
Standardna boja



**Panther Black**  
Metalik boja karoserije\*



**Moondust Silver**  
Metalik boja karoserije\*



**Guard Grey**  
Metalik boja karoserije\*



**Deep Impact Blue**  
Metalik boja karoserije\*



**Ruby Red**  
Metalik boja karoserije sa  
zatamnjenim bezbojnim  
slojem\*



**Metalicious Silver**  
Metalik boja karoserije\*

## Biramo Metalicious Silver. Koju ćete vi da odaberete?

Novi Ford S-MAX poseduje izuzetnu i izdržljivu spoljašnost zahvaljujući posebnom višefaznom procesu bojenja. Od čeličnih delova karoserije u koje je ubrizgan vosak do gornjeg sloja boje na bazi vode, novi materijali i procesi njihove primene obezbeđuju ne samo da se koriste boje bez razređivača, nego i da boja godinama zadrži lep izgled.

\*Metalik boja karoserije se dodatno naplaćuje.

Ford S-MAX je pokriven garancijom za oštećenja usled korozije (Ford Perforation Warranty) na 12 godina od datuma prve registracije. Podložno odredbama i uslovima.

**Napomena** Slike automobila se koriste samo za ilustraciju boja karoserije i možda ne odražavaju trenutne specifikacije ili dostupnost proizvoda na nekim tržištima. Boje i preslake prikazane u ovoj brošuri se možda razlikuju od stvarnih boja, zbog ograničenja koje nameće proces štampanja.

# Izrađen po meri.

Uživajte u lakšem ulasku i izlasku sa opcijom memorije za sedište i upravljač. Ne zaboravite svoj najudobniji položaj za vožnju pomoću **vozačevog sedišta koje se mehanički podešava u 10 pozicija i mehaničkog stuba upravljača** (obe opcije odnose se na model Titanium) – sa **funkcijom memorije**. Stub upravljača se čak automatski pomera kako biste imali više prostora prilikom ulaska i izlaska.



Titanium sa Salerno kožom sa Miko Suede 712 Perf u crnim presvlakama.

Vi i vaša porodica ćete putovati luksuzno i sa stilom u novom modelu Ford S-MAX. Materijali koji apsorbuju zvuk omogućavaju tihu unutrašnjost, prostor ispunjen harmonijom i kontrolom uz izbor kože i fabričkih presvlaka visokog kvaliteta.



1. Manhattan u crnoj boji za model Trend
2. Axis u crnoj boji za model Titanium
3. Axis u boji Medium Soft Ceramic za model Titanium
4. Salerno koža u crnoj boji za model Titanium
5. Salerno koža u boji Medium Soft Ceramic za model Titanium
6. Salerno Micro Perf koža u crnoj boji za model Titanium

7. Salerno Micro Perf koža u boji Medium Soft Ceramic za model Titanium



## Točkovi



17-inčni 5x2-kraki točkovi od lake legure sa Sparkle Silver završnom obradom



17-inčni 10-kraki točkovi od lake legure sa Sparkle Silver završnom obradom



18-inčni 5x2-kraki točkovi od lake legure sa Sparkle Silver završnom obradom

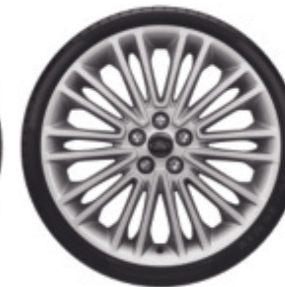

19-inčni 20-kraki točkovi od lake legure sa Luster Nickel završnom obradom

### Točkovi

Čelični – 17" 5-kraki ukrasni poklopac (sa 235/55 gumama)\*

Laka legura – 17" 5x2-kraki (sa 235/55 gumama)\* (standard ako je uz pogon na sva četiri točka ili 2.0 EcoBoost benzinski motor za Trend)

Laka legura – 17" 20-kraki (sa 235/55 gumama)\*

Laka legura – 17" 10-kraki (sa 235/55 gumama)\*

Laka legura – 17" 5-kraki (sa 235/55 gumama)\*

Laka legura – 18" 5x2-kraki (sa 235/50 gumama)\*

Laka legura – 18" 5-kraki (sa 235/50 gumama)\*

Laka legura – 19" 20-kraki (sa 245/45 gumama)\*

Instant mobility system

Mini rezervni točak – 17" čelični (nije u ponudi uz sklopivu kuku za vuču)

Sigurnosne navrtke

Gume – 235/55, sve sezone (samo uz 17" točkove)

Gume – 235/55, zimske (samo uz 17" točkove)

● = Standardna oprema, ○ = Opcija, uz doplatu, □ = Deo paketa opcija, uz doplatu.

**Napomena:** 18" točkovi u ponudi za Ford S-MAX su projektovani da isporuče više sportskih karakteristika i čvršću vožnju u odnosu na standardne 16" i 17" točkove.

Trend  
Titanium

Točkovi	Trend	Titanium
Čelični – 17" 5-kraki ukrasni poklopac (sa 235/55 gumama)*	●	-
Laka legura – 17" 5x2-kraki (sa 235/55 gumama)* (standard ako je uz pogon na sva četiri točka ili 2.0 EcoBoost benzinski motor za Trend)	○/●	○
Laka legura – 17" 20-kraki (sa 235/55 gumama)*	○	○
Laka legura – 17" 10-kraki (sa 235/55 gumama)*	-	●
Laka legura – 17" 5-kraki (sa 235/55 gumama)*	○/□	○/□
Laka legura – 18" 5x2-kraki (sa 235/50 gumama)*	○/□	○/□
Laka legura – 18" 5-kraki (sa 235/50 gumama)*	○/□	○/□
Laka legura – 19" 20-kraki (sa 245/45 gumama)*	-	○
Instant mobility system	●	●
Mini rezervni točak – 17" čelični (nije u ponudi uz sklopivu kuku za vuču)	○	○
Sigurnosne navrtke	○	○
Gume – 235/55, sve sezone (samo uz 17" točkove)	○	○
Gume – 235/55, zimske (samo uz 17" točkove)	○	○

Glavna slika 19-inčni 20-kraki točkovi od lake legure sa Luster Nickel završnom obradom.

**Napomena** 19-inčni točkovi koji su dostupni na modelu Ford S-MAX su dizajnirani da pruže više sportskih voznih karakteristika i čvršću vožnju u poređenju sa ostalim točkovima od lake legure.

### Prednji LED pokazivači pravca

LED dnevna svetla na modelu Ford S-MAX integrisana su u prednja svetla i takođe funkcionišu kao pokazivači pravca skretanja koji periodično trepere prema smeru skretanja.

### Prilagodljivo osvetljenje sa Ford Dynamic LED prednjim svetlima

Opcioni sistem prilagodljivog osvetljenja sa promenljivom raspodelom svetla omogućava poboljšano osvetljenje u nizu različitih situacija tokom vožnje, na osnovu brzine, ugla upravljača ili podataka sa kamere.



Svetlo za vožnju kroz grad



Svetlo za lokalni put



Svetlo za auto-put



Svetlo protiv bljeska za loše vremenske uslove



Svetlo za vožnju kroz naseljeno mesto



Svetlo pri dinamičnoj krivini

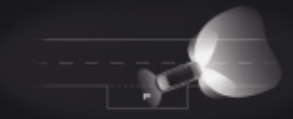

Svetlo za manevrisanje



Duga svetla bez bljeska

## Spoljašnje karakteristike

	Trend	Titanium
<b>Paket za karoseriju</b>		
Full VP bodystyling kit – jedinstveni prednji i zadnji branici, jedinstvena kućišta svetla za maglu, jedinstvena gornja i donja rešetka i lajsna na sajtnama	<input type="checkbox"/>	<input type="checkbox"/>
<b>Spoljna funkcionalna oprema</b>		
Aktivna pomoć pri parkiranju (proširena) – uključuje pomoć pri upravnom parkiranju i pri izlasku sa parkinga	<input type="radio"/>	<input type="radio"/>
Farovi – mlaznice za pranje	<input checked="" type="radio"/>	<input checked="" type="radio"/>
Farovi – odloženo gašenje	<input checked="" type="radio"/>	<input checked="" type="radio"/>
Farovi – halogenski projektori	<input checked="" type="radio"/>	<input checked="" type="radio"/>
Farovi – prilagodljivi LED bez zaslepljivanja (uz LED dnevna svetla i dinamičko automatsko podešavanje farova)	<input type="radio"/>	<input type="radio"/>
Farovi – dnevna svetla	<input checked="" type="radio"/>	<input type="radio"/>
Farovi – LED dnevna svetla	<input type="checkbox"/>	<input checked="" type="checkbox"/>
Farovi – ručno podešavanje farova	<input checked="" type="radio"/>	<input checked="" type="radio"/>
Farovi – dinamičko automatsko podešavanje farova	<input type="checkbox"/>	<input type="checkbox"/>
Farovi – automatski sa automatskim brisačima	<input type="radio"/>	<input type="radio"/>
Farovi – automatski sa automatskim brisačima i automatskim dugim svetlima	<input type="radio"/>	<input checked="" type="radio"/>
Elektro pokretanje zadnjih podiznih vrata	<input type="radio"/>	<input type="radio"/>
Zadnja svetla – LED tehnologija	<input checked="" type="radio"/>	<input checked="" type="radio"/>
Kamera retrovizor (uz prednje i zadnje parking senzore)	<input type="radio"/>	<input type="radio"/>
Prednja kamera sa podeljenim prikazom (uz kameru retrovizor)	<input type="radio"/>	<input type="radio"/>
Parking senzori – prednji i zadnji	<input type="radio"/>	<input type="radio"/>
Brisači – pranje i brisanje vetrobrana sa varijabilnim podešavanjem	<input checked="" type="radio"/>	<input type="radio"/>
Brisači – automatski, pranje i brisanje vetrobrana sa varijabilnim podešavanjem	<input type="radio"/>	<input checked="" type="radio"/>
Quickclear zagrevanje vetrobrana sa zagrevanjem mlaznica za pranje vetrobrana	<input type="radio"/>	<input type="radio"/>
Vetrobran – IC i akustična zaštita (sa zagrevanjem)	<input type="radio"/>	<input type="radio"/>

● = Standardna oprema, ○ = Opcija, uz doplatu, □ = Deo paketa opcija, uz doplatu.

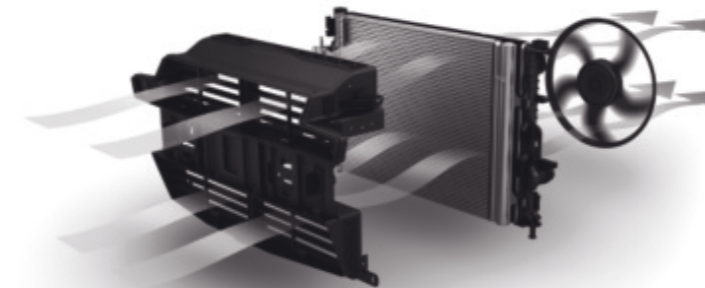

## Manji otpor, manje goriva

### Automatsko zatvaranje uvodnika vazduha

Da bi se smanjio otpor vetra, sistem za automatsko zatvaranje uvodnika vazduha se automatski otvara i zatvara kako bi se kontrolisala količina vazduha koja ulazi u odeljak motora radi hlađenja. Šta je rezultat? Kraće vreme zagrevanja motora i smanjenje aerodinamičkog otpora radi efikasnije potrošnje goriva.

## Spoljašnje karakteristike

Spoljni izgled oprema	Trend	Titanium
Crni finiš gornje linije vrata	●	-
Hromirani finiš linije otvora prozora	-	●
Spoljni retrovizori – električno podešavanje i zagrevanje, kućište u boji karoserije, pokazivači pravca i osvetljenje oko vozila	●	●
Spoljni retrovizori – električno podešavanje, zagrevanje i sklapanje, kućište u boji karoserije, pokazivači pravca, osvetljenje oko vozila i memorisanje položaja	□	□
Ručice vrata – u boji karoserije	●	●
Izdovna cev – dvostruka, hromirani finiš (samo uz 2.0 EcoBoost i 2.0 Duratorq TDCi (180 KS i 210 KS) motore)	●	●
Prednji i zadnji branik – donji u svojoj boji/gornji u boji karoserije	●	●
Prednji i zadnji branik – gornji i donji u boji karoserije	□	□
Zavesice na prednjim i zadnjim točkovima	○	○
Prednja svetla za maglu	●	●
Školjka svetala za maglu – u svojoj boji sa hromiranim prstenom	●	●
Prednja donja rešetka – u svojoj boji	●	-
Prednja donja rešetka – u svojoj boji sa hromiranim obrubom	-	●
Prednja gornja rešetka – hromirane horizontalne šipke i hromirani finiš obruba	●	●
Panorama krov – fiksni (elektro pokretanje štitnika za sunce) (nije u ponudi za Trend sa 17" poklopcima za čelične točkove)	○/□	○/□
Zaštita od ogrebotina zadnjeg branika – u svojoj boji	●	●
Lajsne na sajtnama – u svojoj boji	●	●
Lajsne na sajtnama – u boji karoserije	□	□
Zadnji spojler – u boji karoserije	○/□	○/□
Zatamnjena zadnja stakla	○/□	○/□
Tonirana stakla	●	●
Krovni nosači – hromirani finiš (nije u ponudi uz fiksni panorama krov)	○	○
Sklopiva kuka za vuču sa dugmetom za aktiviranje u prtljažnom prostoru (uključuje 13-pinski priključak, stalno napajanje, kontrolu zanošenja prikolice, pomoć pri kretanju uzbrdo) (nije u ponudi uz mini čelični rezervni točak))	○	○
Odvojiva vučna kuka	○	○

● = Standardna oprema, ○ = Opcija, uz doplatu, □ = Deo paketa opcija, uz doplatu.

### Thule® krovna kutija

Dizajnirana da nosi razne vrste tereta i zaštiti ih od vremenskih uslova i krađe. Većina modela dolazi sa dvostrukim otvorom za lakši pristup. (Dodatna oprema, dostupna u raznim veličinama)

### Zadnji spojler

Zadnji spojler u boji karoserije savršeno se ukapa u spoljašnost modela S-MAX. (Opcija i dodatna oprema)



### Thule® zadnji nosač za bicikl

Kvalitetan nosač za bicikl postavljen na šipku za vuču i izrade vodećeg proizvođača, kompanije Thule®. Posедуje praktičan mehanizam za pomeranje radi lakšeg pristupa prtljažniku. (Dodatna oprema)



### Šipka za vuču sa mogućnošću uvlačenja

Fordova šipka za vuču sa mogućnošću uvlačenja radi na električni pogon i kada nije u upotrebi automatski se uklanja ispod zadnjeg branika, što zadržava ugađeni izgled automobila. (Opcija i dodatna oprema)

### ClimAir® deflektori vetra

Smanjuje turbulenciju i buku vetra omogućavajući vam prijatniju vožnju sa spuštenim prozorima, čak i tokom slabe kiše. (Dodatna oprema)

### Šine na krovu

Stilizovane šine na krovu (opcija), u kombinaciji sa poprečnim gredama, poboljšavaju izgled i svestranost vašeg vozila Ford S-MAX. (Dodatna oprema)

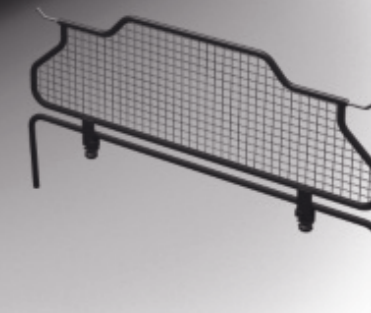

### Zaštitni element za zadržavanje tereta

Robustan sistem za bezbedno držanje pasa ili prtljaga u prtljažniku (može se skinuti kada se ne koristi). Postoji zaštitni element koji se postavlja po celoj visini iza prvog reda (opcija i dodatna oprema) kao i zaštitni element koji se postavlja do polovine visine iza drugog reda (samo u sklopu dodatne opreme, nije povezan sa tro-zonskom automatskom elektronskom kontrolom temperature)\*.

Za ostalu dodatnu opremu za model S-MAX posetite [www.ford-dodatnaoprema.rs](http://www.ford-dodatnaoprema.rs)  
Za proizvode marke Ford – od odeće do automobila i proizvoda u skladu sa životnim stilom – posetite [www.fordlifestylecollection.com](http://www.fordlifestylecollection.com)

\*Ispunjava evropske bezbednosne standarde ECE-R17.07/ISO 27955 -2.  
+Ovaj proizvod pokriva garancija dobavljača treće strane, pogledajte zadnje korice za više detalja.



## Unutrašnje karakteristike

	Trend	Titanium
<b>Sedišta</b>		
Prednja sedišta – sportska	●	●
Prednje sedišta – ručno podešavanje lumbalnog dela sedišta vozača	●	●
Prednje sedišta – ručno podešavanje sedišta vozača u 4 pravca (napred/nazad/gore/dole)	●	●
Prednje sedišta – elektro podešavanje sedišta vozača u 8 pravaca, Multi Contour sedišta (11 mehurova) sa memorisanjem položaja (napred/nazad/gore/dole/pružanje/nagib)	-	□
Prednje sedišta – elektro podešavanje sedišta vozača u 10 pravaca sa memorisanjem položaja sedišta i retrovizora (napred/nazad/gore/dole/pružanje/nagib/lumbalni deo u 2 pravca)	○/□	○/□
Prednje sedišta – ručno podešavanje lumbalnog dela sedišta suvozača	●	●
Prednje sedišta – ručno podešavanje sedišta suvozača u 4 pravca (napred/nazad/gore/dole)	●	●
Prednje sedišta – elektro podešavanje sedišta suvozača u 8 pravaca, Multi Contour sedišta (11 mehurova) (napred/nazad/gore/dole/pružanje/nagib)	-	□
Prednje sedišta – elektro podešavanje sedišta suvozača u 10 pravaca (napred/nazad/gore/dole/pružanje/nagib/lumbalni deo u 2 pravca)	□	□
Prednja sedišta – ručno podešavanje visine oslonca za glavu u 4 pravca	●	●
Prednja sedišta – podešavanje grejanja sedišta vozača i suvozača	□	●
Prednja sedišta – klimatizovano sedišta vozača i suvozača (grejanje i hlađenje)	-	□
Prednja sedišta – prostor za odlaganje ispod sedišta vozača i suvozača	●	●
Prednja sedišta – tacne na zadnjoj strani sedišta	○	○
Sedišta – Perforirana koža/ukrasi od jelenske kože (uz elektro podesivo sedišta vozača u 10 pravaca sa funkcijom memorije, zagrevanje prednjih sedišta, i spoljne retrovizore sa memorijskom funkcijom)	-	○/□
Sedišta – sa kožnim ukrasima (uz elektro podesivo sedišta vozača u 10 pravaca sa funkcijom memorije, zagrevanje prednjih sedišta, i spoljne retrovizore sa memorijskom funkcijom)	-	○/□
Sedišta – sa ukrasima od perforirane kože, multi contour (uz elektro podesivo sedišta vozača u 8 pravaca, klimatizovana sedišta i spoljne retrovizore sa memorijskom funkcijom)	-	○
Zadnja sedišta – drugi red ravno sklopivih sedišta, klizna sa polaganjem (nije u ponudi uz treći red sedišta)	●	●
Zadnja sedišta – treći red sedišta ručno ravno sklopiva sa lakim pristupom trećem redu	○/□	○/□
Zadnja sedišta – treći red sedišta lako ravno sklopiva sa lakim pristupom trećem redu	-	○/□

● = Standardna oprema, ○ = Opcija, uz doplatu, □ = Deo paketa opcija, uz doplatu.

## Funkcija EasyFold sedišta u jednom potezu = Vrhunska pogodnost

### Zadnja sedišta sa EasyFold funkcijom

EasyFold funkcija kod modela S-MAX omogućava vam da pritiskom na dugme sedišta u drugom redu spustite u ravan položaj. Sedišta u trećem redu sa funkcijom EasyFold dostupna su kao opcija. Komande se nalaze u prtljažniku i omogućavaju brži utovar većih predmeta s obzirom na to da zadnja vrata nije potrebno otvoriti kako bi se pristupilo mehanizmu za spuštanje sedišta. Sedišta mogu lako da se podignu jednom rukom.

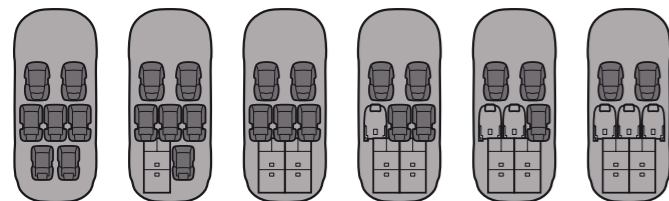

### Prilagodljiva sedišta

Neverovatno prilagodljiva unutrašnjost modela S-MAX spremna je za skoro sve. Svako od tri sedišta pune veličine u drugom redu može da se spusti u ravan položaj, klizno pomera, nagne unazad ili unapred, samostalno ili zajedno i to jednostavnim pokretom jedne ruke. Svako od dva sedišta u trećem redu (dostupno kao opcija) može jednim potezom da se spusti u ravan položaj.

## Unutrašnje karakteristike

	Trend	Titanium
<b>Unutrašnja funkcionalna oprema</b>		
Ford Power Starter dugme za pokretanje motora	●	●
Ford KeyFree sistem bez ključa sa Ford Power Starter dugmetom	○	○/□
Ford KeyFree sistem sa Ford Power Starter dugmetom i elektro pokretanjem zadnjih podiznih vrata	○/□	○/□
Centralna konzola – sa fiksiranim osloncem za ruku i prostorom za odlaganje	●	●
Centralna konzola – držači za čaše	●	-
Centralna konzola – pokriveni držači za čaše	-	●
Centralna konzola – priključak 220 V	○	○
Svetla u kabini – LED svetla za čitanje u 2. redu	●	●
Svetla u kabini – LED svetla za čitanje u 2. i 3. redu (uz sedišta u 3. redu)	□	□
Svetla u kabini – osvetljenje unutrašnjosti (ručice prednjih vrata, držači za čaše u konzoli, prostor za odlaganje u konzoli, media čvorište, duž konzole i prednji i zadnji prostor za noge)	-	●
Tempomat – uključuje ograničivač brzine za sve serije i Intelligent Speed Assistance za sve serije osim Ambiente	○/□	●
prilagodljivi tempomat (uključuje pomoć u sprečavanju sudara)	○/□	○/□
Retrovizor – zatamnjujući	□	□
MyKey® višefunkcionalni ključ	●	●
Konzola iznad vetrobrana – celom širinom sa prostorom za naočare i ogledalom za nadzor dece	●	●
Paket za pušače	○	○
Prostor za odlaganje – u zadnjem delu levo (samo uz trozonski EATC klima uređaj)	□	□
Prostor za odlaganje – u zadnjem delu levo i desno	●	●
Štitnici za sunce – na zadnjim vratima, ručno podešavanje	○/□	○/□
Prozori – fiksni u zadnjem delu	●	●
Prozori – akustična zaštita prozora vozača i suvozača (standard samo uz pogon na sva četiri točka i PowerShift menjač)	-	●
Prozori – prednji i zadnji, električno podizanje i spuštanje na jedan dodir	●	●
Prozori – globalno otvaranje/zatvaranje	●	●

● = Standardna oprema, ○ = Opcija, uz doplatu, □ = Deo paketa opcija, uz doplatu.

### Prilagodljivo upravljanje

Prilagodljivo upravljanje kod modela Ford S-MAX povećava ili umanjuje graničnik upravljača u odnosu na brzinu automobila. To znači da je S-MAX još okretniji pri manjim brzinama – što ga čini savršenim za parkiranje ili manevrisanje. Pri većim brzinama, smanjena mogućnost okretanja pruža opušteniju vožnju sa više uživanja. (Dostupno od kraja 2015.)

### Mala brzina

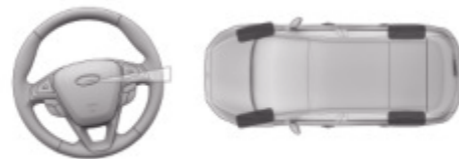

### Velika brzina

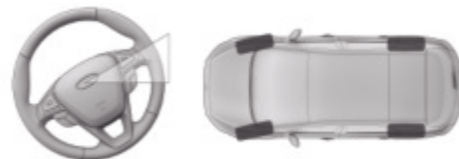

## Dovezite se osveženi i puni energije

### Sedišta sa više položaja

11 pneumatskih jastuka ugrađeno je u prednja sedišta i raspoređeno tako da pruži dodatnu podršku, udobnosti i, po potrebi, masažu. Sa komandama koje se obavljaju preko ekrana u boji osetljivog na dodir i veličine 8 inča, mogu da masiraju gornji deo leđa, donji deo leđa, zadnjicu i butine kako bi se sprečio umor na dugim putovanjima. Oba prednja sedišta su pokrivena perforiranom kožom i sadrže funkcije hlađenja i grejanja, kao i podešavanje snage na 8 načina. (Opcija za verziju Titanium)

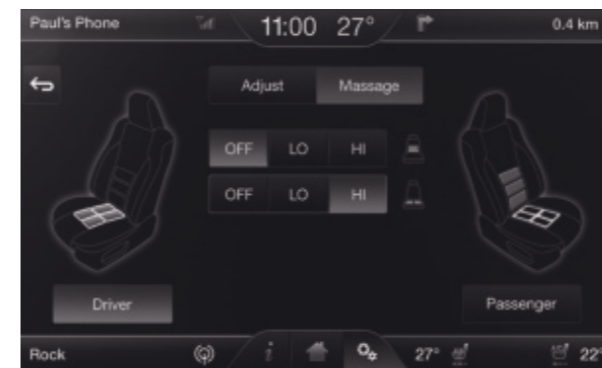



Povežite se sa svojim svetom

Pomoću vrhunskih audio sistema i sistema za navigaciju i zabavu, sa ugrađenim mogućnostima povezivanja za gadžete, ispunite svoj Ford S-MAX omiljenom muzikom i povežite se sa spoljašnjim svetom.



#### Daljinska kontrola audio opreme

Vaše ruke su na upravljaču dok se željena MP3 numera reprodukuje. (Daljinska kontrola audio opreme i veze za MP3 uređaj obuhvaćena je standardnom opremom)

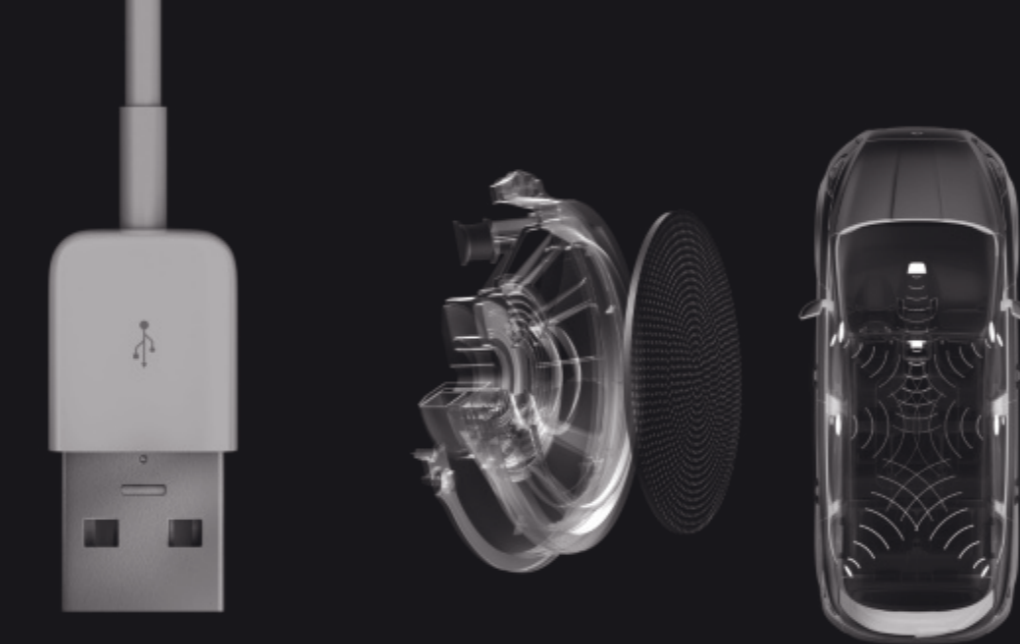

#### Čvorište za povezivanje medija

Ugrađena mogućnost povezivanja\* za iPod® uređaje, MP3 plejere ili USB disk. Omogućava vam da preslušavate plejer preko audio sistema automobila i upravljate njim dok se lista reprodukcije prikazuje displeju instrument table. (opcija)

#### Zvučnici visokih performansi

Sony zvučnici i moćan subvufner visokih performansi koji se nalaze u sklopu prvoklasnog zvučnog sistema pružice vam uživanje u reprodukciji zvuka najboljeg kvaliteta.

#### Sistem zvučnika sa okružujućim zvukom

Zvučnici u prednjim vratima, u kombinaciji sa centralnim zvučnikom koji se nalazi na instrument-tabli, obezbeđuju impresivni sistem u kome zvuk dolazi iz tri smera. Snažni zadnji zvučnici, kao i subvufner postavljen na zadnjoj strani, doprinose punoći zvuka i pomažu da se stvori uravnoteženo virtuelno „zvučno okruženje“ unutar automobila.



#### Ford SYNC 2 sa kontrolom glasa i ekranom osetljivim na dodir

Kontrolišite svoj telefon, navigaciju, ulaze za muziku i medije kao i podešavanje klime jednostavnim komandama ili preko ekrana u boji osetljivim na dodir i veličine 8 inča.

Za vrhunski audio doživljaj, prvoklasni Sony sistem pruža kombinaciju pametnog dizajna i izuzetne reprodukcije zvuka. Karakteristike obuhvataju i veliko obrtno dugme sa komandama kao i dvanaest Sony zvučnika visokog kvaliteta za izuzetan učinak.

\*iPod® mogućnost povezivanja je dostupna samo kod Ford SYNC. iPod® je trgovačka marka kompanije Apple Inc.

## Unutrašnje karakteristike

	Trend	Titanium
<b>Audio i komunikacioni sistemi</b>		
Radio/CD, AM/FM dual tuner radio sa 5. kanalom phased diversity i USB osposobljen, cluster level 0, 4.2" displej u boji, 8 zvučnika i media čvorište sa USB priključkom	●	–
Radio/CD, AM/FM dual tuner radio sa 5. kanalom phased diversity, cluster level 0, 4.2" displej u boji, 8 zvučnika, Ford SYNC 1.1, kompas displej, media čvorište sa AUX i USB priključkom i GPSM	○	–
Radio/CD, AM/FM dual tuner radio sa 5. kanalom phased diversity i DAB sa cluster level 0, 4.2" displej u boji, 8 zvučnika, Ford SYNC 1.1, kompas displej, media čvorište sa AUX i USB priključkom i GPSM	○	–
Radio/CD, AM/FM dual tuner radio sa 5. kanalom phased diversity, 4.2" displej u boji, 8 zvučnika, Ford SYNC 1.1, kompas displej, media čvorište sa AUX i USB priključkom i GPSM (cluster level 1 za Trend; cluster level 3 za Titanium)	○ / □	●
Radio/CD, AM/FM dual tuner radio sa 5. kanalom phased diversity i DAB, 4.2" displej u boji, 8 zvučnika, Ford SYNC 1.1, kompas displej, media čvorište sa AUX i USB priključkom i GPSM (cluster level 1 za Trend; cluster level 3 za Titanium)	○ / □	○ / □
Radio/CD, AM/FM dual tuner radio sa 5. kanalom phased diversity, DM8-8" TFT LCD ekran osjetljiv na dodir, 8 zvučnika, Ford SYNC 2, kompas displej, media čvorište sa AUX, 2 USB i priključkom za SD karticu, GPSM (cluster level 1 za Trend; cluster level 3 za Titanium)	○ / □	○
Radio/CD, AM/FM dual tuner radio sa 5. kanalom phased diversity i DAB, DM8-8" TFT LCD ekran osjetljiv na dodir, 8 zvučnika, Ford SYNC 2, kompas displej, media čvorište sa AUX, 2 USB i priključkom za SD karticu, GPSM (cluster level 1 za Trend; cluster level 3 za Titanium)	○	○
Sony radio/CD, AM/FM dual tuner radio sa 5. kanalom i phased diversity, DM8-8" TFT LCD ekran osjetljiv na dodir, 9 zvučnika Sony audio, Ford SYNC 2, kompas displej, media čvorište sa AUX, 2 USB i priključkom za SD karticu i GPSM (cluster level 1 za Trend; cluster level 3 za Titanium) (uz podešavanje zagrevanja prednjih sedišta)	○	○
Sony radio/CD, AM/FM dual tuner radio sa 5. kanalom i phased diversity i DAB, DM8-8" TFT LCD ekran osjetljiv na dodir, 9 zvučnika Sony audio, Ford SYNC 2, kompas displej, media čvorište sa AUX, 2 USB i priključkom za SD karticu i GPSM (cluster level 1 za Trend; cluster level 3 za Titanium) (uz podešavanje zagrevanja prednjih sedišta)	○	○
Sony radio/CD, AM/FM dual tuner radio sa 5. kanalom i phased diversity i DAB, cluster level 3, DM8-8" TFT LCD ekran osjetljiv na dodir, 12 zvučnika Sony audio, Ford SYNC 2, kompas displej, media čvorište sa AUX, 2 USB i priključkom za SD karticu i GPSM (uz podešavanje zagrevanja prednjih sedišta)	–	○
Radio/CD/SD-sistem navigacije, AM/FM dual tuner radio sa 5. kanalom phased diversity i TMC (kanal sa porukama o saobraćaju), DM8-8" TFT LCD ekran osjetljiv na dodir, 8 zvučnika, Ford SYNC 2, kompas displej, media čvorište sa AUX, 2 USB i priključkom za SD karticu i GPSM (cluster level 1 za Trend; cluster level 3 za Titanium)	○ / □	○ / □
Radio/CD/SD- sistem navigacije, AM/FM dual tuner radio sa 5. kanalom phased diversity, DAB i TMC (kanal sa porukama o saobraćaju), DM8-8" TFT LCD ekran osjetljiv na dodir, 8 zvučnika, Ford SYNC 2, kompas displej, media čvorište sa AUX, 2 USB i priključkom za SD karticu, GPSM (cluster level 1 za Trend; cluster level 3 za Titanium)	○ / □	○ / □
Sony radio/CD/SD- sistem navigacije, AM/FM dual tuner radio sa 5. kanalom i phased diversity i TMC (kanal sa porukama o saobraćaju), DM8-8" TFT LCD ekran osjetljiv na dodir, 9 zvučnika Sony audio, Ford SYNC 2, kompas displej, media čvorište sa AUX, 2 USB i priključkom za SD karticu i GPSM (cluster level 1 za Trend; cluster level 3 za Titanium) (uz podešavanje zagrevanja prednjih sedišta)	○	○ / □
Sony radio/CD/SD- sistem navigacije, AM/FM dual tuner radio sa 5. kanalom i phased diversity, DAB i TMC (kanal sa porukama o saobraćaju), DM8-8" TFT LCD ekran osjetljiv na dodir, 9 zvučnika Sony audio, Ford SYNC 2, kompas displej, media čvorište sa AUX, 2 USB i priključkom za SD karticu i GPSM (cluster level 1 za Trend; cluster level 3 za Titanium) (uz podešavanje zagrevanja prednjih sedišta)	○	○
Sony radio/CD/SD- sistem navigacije, AM/FM dual tuner radio sa 5. kanalom i phased diversity, DAB i TMC (kanal sa porukama o saobraćaju), cluster level 3, DM8-8" TFT LCD ekran osjetljiv na dodir, 12 zvučnika Sony audio, Ford SYNC 2, kompas displej, media čvorište sa AUX, 2 USB i priključkom za SD karticu i GPSM (uz podešavanje zagrevanja prednjih sedišta)	–	○ / □
Sony radio/CD/SD- sistem navigacije, AM/FM dual tuner radio sa 5. kanalom i phased diversity, DAB i TMC (kanal sa porukama o saobraćaju), DM8-8" TFT LCD ekran osjetljiv na dodir, 9 zvučnika Sony audio, Ford SYNC 2, kompas displej, media čvorište sa AUX, 2 USB i priključkom za SD karticu i GPSM (cluster level 1 za Trend; cluster level 3 za Titanium) (uz podešavanje zagrevanja prednjih sedišta)	●	–
Instrument cluster Level 1 – 4.2" TFT displej u boji	○	–
Instrument cluster Level 3 – 10.1" TFT displej u boji	–	●

## Unutrašnje karakteristike

	Trend	Titanium
<b>Unutrašnji izgled i oprema</b>		
A-stub – obložen tkaninom	●	●
B-stub – obložen tkaninom	–	●
Patosnice – tepih, prednje	●	–
Patosnice – tepih, prednje i zadnje, deluxe (uključuje i 3. red ako su u specifikaciji sedišta)	○	●
Patosnice – univerzalne, prednje i zadnje	○	○
Ručica menjača – kožna	●	●
Ukrasne lajsne na pragu – svetli fini, prednja vrata	●	●
papučice sa aluminijumskim navlakama (i oslonac za relaksaciju noge)	□	□
Upravljač – obložen kožom	●	●
Upravljač – zagrevanje (samo uz zagrevana ili klimatizovana sedišta)	□	□
<b>Klima uređaji</b>		
Klima uređaj – dvozonka automatska elektronska kontrola temperature (DEATC)	●	●
Klima uređaj – trozonka automatska elektronska kontrola temperature	○	○
Grejač – Pomoćni parking grejač na pogonsko gorivo	●	●
Grejač – Pomoćni parking grejač na pogonsko gorivo, sa daljinskim upravljanjem (uz zagrevanje vetrobrana) (samo za LHD tržišta)	○	○
Grejač – PTC	●	●
Klimatizovanje zadnjeg odeljka	●	●
<b>Prtljažni prostor</b>		
Mreža za zadržavanje prtljaga	○ / □	○ / □
Pregrada za prtljag – 1. red	○	○
Četiri uške za vezivanje u prtljažnom prostoru	●	●
Patos – metalna ploča pokrivena tepihom	●	●
Patos – prostor za odlaganje sa poteznom bravicom	□	□
Patosnica u prtljažnom prostoru – dvostrana (guma/velur) (nije u ponudi uz 3. red sedišta)	□	□
Patosnica u prtljažnom prostoru – dvostrana i sklopiva (samo uz 3. red sedišta)	□	□
Mreža za zaštitu prtljaga (2. red) (nije u ponudi uz trozonski klima uređaj)	○	○
Prekrivka za prtljag	●	●

● = Standardna oprema, ○ = Opcija, uz doplatu, □ = Deo paketa opcija, uz doplatu.

\*Ford sistem pomoći u hitnom slučaju funkcioniše u više od 30 evropskih zemalja. Funkcija radi kada je podešena sa odgovarajućim priključenim mobilnim telefonom, koji je kod vas u trenutku aktiviranja vazdušnog jastuka (ne odnosi se na vazdušni jastuk za kolena) ili kada senzor za detekciju sudara aktivira prekidač pumpe za dovod goriva. Ova funkcija nije podržana na svim evropskim jezicima. Potreban je kompatibilan mobilni telefon. Proverite na lokalnom Ford web sajtu najnovije informacije.

Bluetooth® naziv i logo su vlasništvo Bluetooth SIG, Inc. i Ford Motor Company ih koristi pod licencom. Ostale trgovačke marke i nazivi su u vlasništvu njihovih vlasnika.

## Pametna tehnologija

Potpuno novi Ford S-MAX opremljen je impresivnom listom tehnologija koje su dizajnirane da vama i vašoj okolini učine život što jednostavnijim.

### 1. Prednja kamera sa podeljenim prikazom

Omogućava prikaz u rasponu od 180 stepeni od samog prednjeg dela automobila ka bočnim stranama. Naročito je korisna na raskrsnicama kao i prilikom isparkiranja unapred kada nemate jasan pregled bočne strane.

### 2. Prepoznavanje saobraćajnih znakova<sup>o</sup>

Projektovano je da automatski očitava znakove brzine na putu standardnog formata i prikaže ograničenje brzine na instrument tabli.

### 3. Informacioni sistem o slepoj tački i upozorenje o unakrsnom saobraćaju<sup>o†</sup>

Kada drugo vozilo – automobil, kombi ili kamion – uđe u vašu slepu tačku, sistem vas na to upozorava lampicom upozorenja ugrađenom u spoljašnje retrovizore sa vozačeve i suvozačeve strane.

### 4. Aktivna pomoć pri parkiranju<sup>o</sup>

Ultrasonični senzori potvrđuju da li je prostor dovoljno velik za parkiranje, a zatim se upravljač automatski kontroliša dok vi upravljate pedalama. (opcija)

### 5. Pomoć pre sudara<sup>o</sup>

Koristi radar i kameru koja je okrenuta u smeru kretanja kako bi se identifikovao potencijalni čeon sudar. Omogućava zvučno i vizuelno upozorenje, prethodno puni kočioni sistem i može automatski da primeni kočnice ukoliko vi ne reagujete.

### 6. Upozorenje o održavanju pravca i pomoć u održavanju pravca<sup>o††</sup>

Projektovano da prepozna kada se približite oznakama za trake bez korišćenja pokazivača pravca i upozorava vas pomoću vibracija u upravljaču. Ako sistem utvrdi da će najverovatnije doći do nenamerne promene trake kojom se krećete, doći će do preraspodele obrtnog momenta kako biste se vratili u traku u kojoj ste se nalazili.

### 7. Inteligentna pomoć pri brzini<sup>o</sup>

Predstavlja kombinaciju aktivnog uređaja za ograničenje brzine i prepoznavanje saobraćajnih znakova. Kada je ova opcija aktivirana, sistem prepoznaje i podešava brzinu vozila prema propisanom ograničenju brzine. Automobil se normalno kreće ali ne može da prekorači ograničenje brzine osim ako sam vozač ne isključi sistem.

### 8. Ford MyKey<sup>®</sup>

Ova inovativna funkcija omogućava vam da po svojoj meri kreirate i ograničite postavke automobila (poput najveće brzine i jačine zvuka) koje će odgovarati individualnim korisnicima. Ovo može da pomogne pri sprečavanju korišćenja automobila na način koji bi mogao da umanjí dobru i bezbednu vožnju.

### 9. Zadnja kamera

Kada izaberete hod unazad zadnja kamera se automatski uključuje na centralnom displeju i omogućava vam da vidite predmete iza automobila. Specijalna navodeća grafika pokazuje širinu i središnju liniju automobila što vam pomaže u lakšem i bezbednijem manevrisanju.

<sup>o</sup>Koristi senzore.

<sup>†</sup>Projektovano je da funkcioniše pri brzinama većim od 10 km/sat.

<sup>††</sup>Funkcioniše pri brzinama većim od 65 km/sat na putevima sa više traka i jasno vidljivim oznakama za trake.



1



2



3

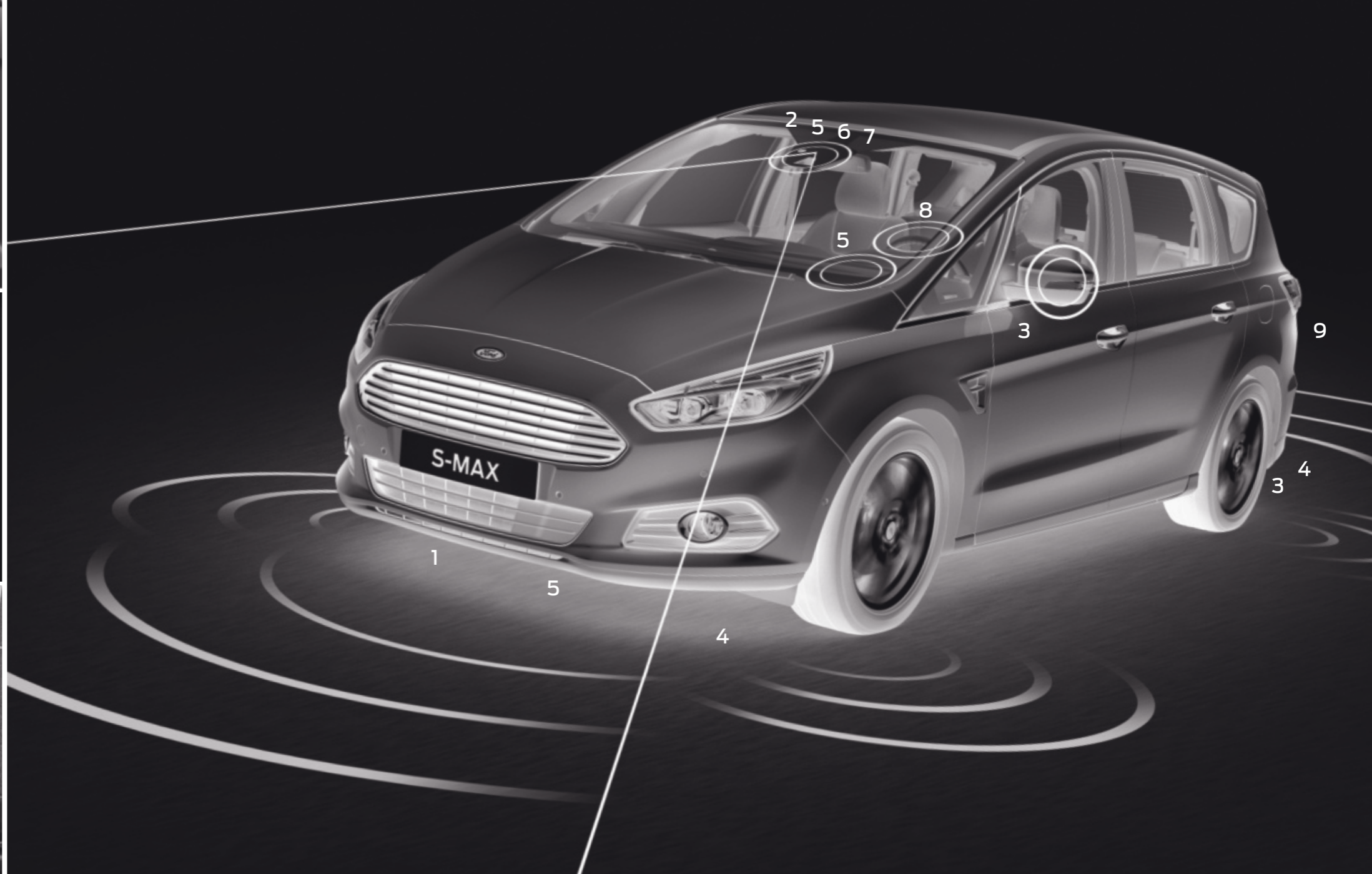

## Pametni sistem zaštite (IPS)<sup>01)</sup>

Ford S-MAX napredni Inteligentni sistem zaštite (IPS)<sup>1)</sup> koristi različite napredne i savremene tehnologije koje pomažu da budete bezbedniji, a što uključuje i izuzetno jaki čelični sigurnosni kavez<sup>1)</sup>, Elektronsku kontrolu stabilnosti (ESC) i prednje i zavesne vazdušne jastuke<sup>1)</sup>.

### Ford S-MAX IPS<sup>1)</sup> obuhvata sledeće:

1. Vazdušni jastuci za vozača i suvozača<sup>1)</sup>
2. Bočni vazdušni jastuci za vozača, suvozača kao i za drugi red sedišta (opcija)<sup>1)</sup>
3. Vazdušni jastuk na naduvavanje za zaštitu vozačevih kolena<sup>1)</sup>
4. Bočni zavesni vazdušni jastuci za prednja i zadnja sedišta<sup>1)</sup>
5. Zatezači pojaseva i graničnici opterećenja na svim sedištima u drugom redu
6. Signali za pojaseve na svim sedištima

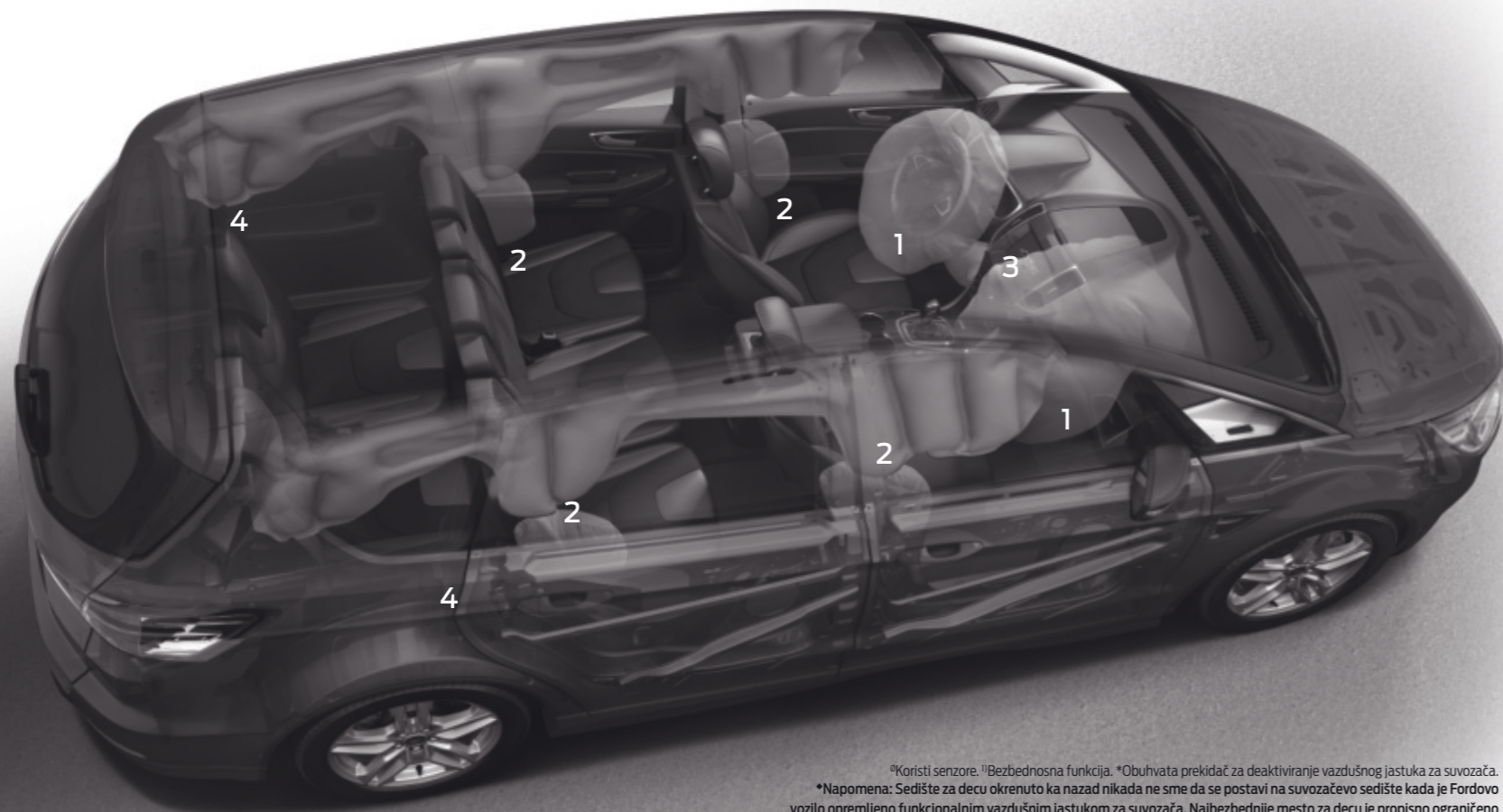

<sup>0)</sup>Koristi senzore. <sup>1)</sup>Bezbednosna funkcija. <sup>2)</sup>Obuhvata prekidač za deaktiviranje vazdušnog jastuka za suvozača.  
**\*Napomena:** Sedište za decu okrenuto ka nazad nikada ne sme da se postavi na suvozačevo sedišta kada je Fordovo vozilo opremljeno funkcionalnim vazdušnim jastukom za suvozača. Najbezbednije mesto za decu je propisno ograničeno na sedišta u drugom redu.

## Bezbednost i sigurnost

	Trend	Titanium
<b>Bezbednost i pomoć za vozača</b>		
Ford inteligentni sistem zaštite (IPS) <sup>1)</sup>	●	●
ABS sistem sa elektronskom distribucijom sile kočenja (EBD) <sup>1)</sup>	●	●
Kontrola skretanja <sup>1)</sup>	●	●
Kontrola stabilnosti vozila <sup>1)</sup>	●	●
Pomoć u sprečavanju sudara <sup>1)</sup>	○/□	○/□
Sistem pokrivanja mrtvog ugla sa upozorenjem na vozila pri hodu u nazad <sup>1)</sup>	○/□	○/□
Sistem održavanja u saobraćajnoj traci <sup>2)</sup> (uključuje pomoć pri vraćanju <sup>2)</sup> , automatska duga svetla <sup>1)</sup> , upozorenje vozača <sup>2)</sup> i automatske brisače <sup>1)</sup> )	○/□	●
Prepoznavanje saobraćajnih znakova <sup>2)</sup> (nije u ponudi za EDM RHD)	□	□
Vazdušni jastuci – za vozača i suvozača <sup>1)</sup>	●	●
Vazdušni jastuci – za udar sa prednje strane <sup>1)</sup>	●	●
Vazdušni jastuci – za kolena, na strani vozača <sup>1)</sup>	●	●
Vazdušni jastuci – bočne zavese za prvi i drugi red sedišta <sup>1)</sup>	●	●
Vazdušni jastuci – bočne zavese za prvi, drugi i treći red sedišta <sup>1)</sup>	□	□
Vazdušni jastuci – za udar sa zadnje strane (spoljna sedišta 2. red) <sup>1)</sup>	○	○
Vazdušni jastuci – prekidač za deaktivaciju vazdušnog jastuka suvozača <sup>1)</sup>	●	●
<b>Sigurnost</b>		
Zaštita dece – sigurnosno zaključavanje zadnjih vrata	●	●
Daljinsko centralno jednostruko zaključavanje	●	●
Perimetarski alarm sistem (sa daljinskim centralnim/dvostrukim zaključavanjem)	○	○
Volumetrijski i perimetarski alarm Thatcham kategorije 1 sa pomoćnim napajanjem (sa daljinskim centralnim/dvostrukim zaključavanjem)	○	○

● = Standardna oprema, ○ = Opcija, uz doplatu, □ = Deo paketa opcija, uz doplatu. <sup>1)</sup>Bezbednosna oprema, <sup>2)</sup>Pomoć za vozača.

**\*Napomena:** Sedište za dete nikada ne sme da se montira na sedišta suvozača ako je Ford vozilo opremljeno funkcionalnim vazdušnim jastukom za suvozača. Najbezbednije mesto za decu jasno je označeno na drugom redu sedišta.

## Mehaničke karakteristike

	Trend	Titanium
<b>Upravljač</b>		
Električni servo upravljač (EPAS)	●	●
Prilagodljiv upravljač (samo uz tempomat ili prilagodljivi tempomat)	○	○
Svetlosni indikator stepena prenosa (omogućen)	●	●
Stub upravljača – podešavanje po visini i dubini	●	●
Stub upravljača – elektro podešavanje po visini i dubini sa memorisanjem položaja stuba i sedišta (uključuje zagrevanje upravljača)	-	○/□
<b>Ogibljenje</b>		
Ogibljenje – sportsko	○/□	○/□
Ogibljenje – samonivelišuće (nije u ponudi uz pogon na sva četiri točka)	○	○
Ogibljenje – stalna kontrola amortizacije (uključuje prilagodljivi tempomat i pokrivanje mrtvog ugla sa upozorenjem na vozila pri hodu u nazad)	-	○/□

● = Standardna oprema, ○ = Opcija, uz doplatu, □ = Deo paketa opcija, uz doplatu.

## Mehaničke karakteristike

Tehnologija	Trend	Titanium
Auto-Stop-Start sistem	●	●

● = Standardna oprema, ○ = Opcija, uz doplatu, □ = Deo paketa opcija, uz doplatu.

## Opcioni paketi

Paketi opcija	Trend	Titanium
Appearance Pack 1 – prednji i zadnji gornji i donji branici u boji karoserije sa donjim lajsnama u boji karoserije, crni zadnji difuzor, zatamnjena stakla, 17" 5x2-kraki točkovi od lake legure	○	-
Appearance Pack 2 – prednji i zadnji gornji i donji branici u boji karoserije sa donjim lajsnama u boji karoserije, crni zadnji difuzor, zatamnjena stakla, 18" 5x2-kraki točkovi od lake legure	○	○
Audio Upgrade Pack – Radio/CD sa Ford SYNC 2, kontrola glasom sa Applink, prednji i zadnji parking senzori, Intelligent Speed Assistance, prepoznavanje saobraćajnih znakova i tempomat	○	○
Audio Upgrade Pack sa DAB – Radio/CD sa DAB i Ford SYNC 2, kontrola glasom sa Applink, prednji i zadnji parking senzori, Intelligent Speed Assistance, prepoznavanje saobraćajnih znakova i tempomat	○	○
Business Pack 0 – Radio/CD sa SD-sistemom za navigaciju, 8" ekran osetljiv na dodir i Ford SYNC 2, kontrola glasom, prednji i zadnji parking senzori, kožni upravljač, Intelligent Speed Assistance, prepoznavanje saobraćajnih znakova i tempomat	○	○
Business Pack 0 sa DAB – Radio/CD sa DAB/SD-sistemom za navigaciju, 8" ekran osetljiv na dodir i Ford SYNC 2, kontrola glasom, prednji i zadnji parking senzori, kožni upravljač, Intelligent Speed Assistance, prepoznavanje saobraćajnih znakova i tempomat	○	○
Business Pack 0 Plus – Radio/CD sa SD-sistemom za navigaciju, 8" ekran osetljiv na dodir i Ford SYNC 2, kontrola glasom, prednji i zadnji parking senzori, kožni upravljač, Intelligent Speed Assistance, prepoznavanje saobraćajnih znakova i tempomat, 17" 5-kraki točkovi od lake legure	○	○
Business Pack 1 – Radio/CD sa SD-sistemom za navigaciju, 8" ekran osetljiv na dodir i Ford SYNC 2, kontrola glasom, aktivna pomoć pri parkiranju, Intelligent Speed Assistance, prepoznavanje saobraćajnih znakova i tempomat	○	○
Business Pack 1 sa DAB – Radio/CD sa DAB/SD-sistemom za navigaciju, 8" ekran osetljiv na dodir i Ford SYNC 2, kontrola glasom, aktivna pomoć pri parkiranju, Intelligent Speed Assistance, prepoznavanje saobraćajnih znakova i tempomat	○	○
Business Pack 5 – kožna sedišta, zatamnjena zadnja stakla, prilagodljivi LED farovi, automatsko podešavanje farova, električno podešavanje prednjih sedišta u 10 pravaca (sa memorisanjem položaja sedišta vozača), podešavanje grejanja prednjih sedišta i Ford KeyFree System sa Ford Power Starter dugmetom	-	○
Business Pack 5b – kožna sedišta, zatamnjena zadnja stakla, prilagodljivi LED farovi, automatsko podešavanje farova, električno podešavanje prednjih sedišta u 10 pravaca (sa memorisanjem položaja sedišta vozača), podešavanje grejanja prednjih sedišta i Ford KeyFree sistem sa Ford Power Starter dugmetom i elektro pokretanje zadnjih podiznih vrata	-	○
High Ultimate Pack – ogibljenje sa stalnom kontrolom amortizacije, elektro podešavanje stuba upravljača po visini i dubini sa memorisanjem položaja, sistem pokrivanja mrtvog ugla, prilagodljivi tempomat, prednji i zadnji parking senzori, električno podešavanje sedišta vozača u 10 pravaca (sa memorisanjem položaja), podešavanje grejanja prednjih sedišta, zagrevanje upravljača, pomoć u sprečavanju sudara, Intelligent speed assistance i prepoznavanje saobraćajnih znakova	-	○
Load Management Pack 1 – mreža za prtljag, treći red ručno ravno sklopivih sedišta i patosnica u prtljažnom prostoru	○	○
Load Management Pack 2 – mreža za prtljag, treći red lako ravno sklopivih sedišta i patosnica u prtljažnom prostoru	-	○
Load Management Pack 3 – mreža za prtljag, patosnica u prtljažnom prostoru sa opcijom uklanjanja trećeg reda sedišta	○	○
Panorama/Sunroof Pack 1 – fiksni panorama krov sa elektro pokretanjem štitnika za sunce, staklo sa IC zaštitom i ručno podešavanje štitnika za sunce na zadnjim vratima	○	○
Panorama/Sunroof Pack 2 – fiksni panorama krov sa elektro pokretanjem štitnika za sunce, staklo sa IC zaštitom i ručno podešavanje štitnika za sunce na zadnjim vratima i vetrobranom sa IC i akustičnom zaštitom (sa zagrevanjem vetrobrana)	○	○
Sports Pack 1 – sportski podešeno ogibljenje, papučice sa aluminijumskim navlakama (i oslonac za relaksaciju noge) i komplet za karoseriju	○	○
Sports Pack 2 – sportski podešeno ogibljenje, papučice sa aluminijumskim navlakama (i oslonac za relaksaciju noge), komplet za karoseriju, 18" 5-kraki točkovi od lake legure, zadnji spojler u boji karoserije i zatamnjena zadnja stakla	○	○
Seat Pack – elektro podešavanje sedišta vozača u 1h pravaca (sa memorisanjem položaja sedišta vozača i retrovizora), elektro podešavanje sedišta suvozača u 1h pravaca i podešavanje zagrevanja prednjih sedišta	○	○
Trend Upgrade Pack 2 – 17" 5x2-kraki točkovi od lake legure, vetrobran sa IC i akustičnom zaštitom, prednji i zadnji parking senzori	○	-
Technology Pack 1 – pokrivanje mrtvog ugla sa upozorenjem na vozila pri hodu u nazad, sistem održavanja u saobraćajnoj traci, automatska svetla (uklj./isklj. farova) (uključuje automatske brisače, zatamnjenje retrovizora i automatska duga svetla) i pomoć u sprečavanju sudara	○	○

## Opcioni paketi

	Trend	Titanium
Technology Pack 2 – pokrivanje mrtvog ugla sa upozorenjem na vozila pri hodu u nazad, sistem održavanja u saobraćajnoj traci, automatska svetla (uklj./isklj. farova) (uključuje automatske brisače, zatamnjenje retrovizora i automatska duga svetla), pomoć u sprečavanju sudara i prilagodljivi LED farovi	○	○
Technology Pack 3 – pokrivanje mrtvog ugla sa upozorenjem na vozila pri hodu u nazad, sistem održavanja u saobraćajnoj traci, automatska svetla (uklj./isklj. farova) (uključuje automatske brisače, zatamnjenje retrovizora i automatska duga svetla), pomoć u sprečavanju sudara, prednji i zadnji parking senzori, Intelligent Speed Assistance, prepoznavanje saobraćajnih znakova i prilagodljivi tempomat	○	○
Technology Pack 4 – aktivna pomoć pri parkiranju i Sony radio/CD sa DAB/SD-sistemom za navigaciju, 8" ekran osetljiv na dodir i Ford SYNC 2 sa kontrolom glasom	-	○
Titanium X Pack – prilagodljivi LED farovi, automatsko podešavanje farova, Ford KeyFree sistem sa Ford Power Starter dugmetom, elektro pokretanje zadnjih podiznih vrata	○	○
Titanium X Leather Pack – prilagodljivi LED farovi, automatsko podešavanje farova, podešavanje prednjih sedišta u 10 pravaca (sa memorisanjem položaja sedišta vozača), podešavanje zagrevanja prednjih sedišta, Ford KeyFree System sa Ford Power Starter dugmetom, elektro pokretanje zadnjih podiznih vrata i kožna sedišta	-	○
Titanium X Suede Pack – prilagodljivi LED farovi, automatsko podešavanje farova, podešavanje prednjih sedišta u 10 pravaca (sa memorisanjem položaja sedišta vozača), podešavanje zagrevanja prednjih sedišta, Ford KeyFree System sa Ford Power Starter dugmetom, elektro pokretanje zadnjih podiznih vrata i sedišta od perforirane kože sa ukrasima od jelenske kože	-	○
Traveller Pack 1 – ručno podešavanje štitnika za sunce na zadnjim vratima, priključak napajanja 220 V, poslužavnici na zadnjoj strani prednjih sedišta i Load Management Pack 1	○	○
Traveller Pack 2 – ručno podešavanje štitnika za sunce na zadnjim vratima, priključak napajanja 220 V, poslužavnici na zadnjoj strani prednjih sedišta i Load Management Pack 2	-	○
Traveller Pack 3 – ručno podešavanje štitnika za sunce na zadnjim vratima, priključak napajanja 220 V, poslužavnici na zadnjoj strani prednjih sedišta i Load Management Pack 3	○	○
Winter Pack – zagrevanje vetrobrana i podešavanje zagrevanja prednjih sedišta	○	○
Winter Pack 2 – zagrevanje vetrobrana i upravljača i izbor između zagrevanja ili klimatizovanih prednjih sedišta	○	○

● = Standardna oprema, ○ = Opcija, uz doplatu, □ = Deo paketa opcija, uz doplatu.

**Napomena:** 18" točkovi u ponudi za Ford S-MAX su projektovani da isporuče više sportskih karakteristika i čvršću vožnju u odnosu na standardne 16" i 17" točkove.

## Pomaže vam da pronađete prostor. Udite. Ponovo izađite.



### Aktivna pomoć pri parkiranju

Pomaže vam da parkirate vozilo paralelno ili upravno u odnosu na put. Kada se aktivira, ovaj poboljšani sistem može vam pomoći da pronađete odgovarajuće mesto dok vozite pored njega. Sistem vas automatski navodi da se uparkirate dok vi upravljate papučicama (prateći zvučne kao i signale na ekranu).

### Pomoć pri isparkiranju

Osmišljena da vam pomogne da izađete iz paralelnog parking mesta na isti način.



# Poboljšan odziv

## Bi-turbo dizel motor visoke snage

Efikasan, unapređen i snažan, novi 210 PS (154 kW) Duratorq TDCi dizel motor visoke snage pruža značajno veću izlaznu snagu i manju potrošnju goriva od običnog turbo dizel motora. Serijski bi-turbo dizajn sa elektronskim pogonom pruža optimalnu efikasnost uz ravnomerno i snažno ubrzanje kroz brzinu, kao i izuzetan osećaj pri obavljanju funkcija.

Svi naši motori – benzin i dizel – poseduju funkciju automatskog pokretanja-zaustavljanja koja automatski isključuje motor kada se automobil zaustavi što dodatno umanjuje emisiju izduvnih gasova i potrošnju goriva.

## Gorivo i performanse

	Euro Stage	Sistem prenosa	Maksimalna snaga KS (kW)	Obrotni moment Nm	Emisije CO <sub>2</sub> (g/km) <sup>90</sup>	Potrošnja goriva L/100 km <sup>90</sup>			Performanse <sup>90</sup>		
						U gradu	Van grada	Kombinovana vožnja	Maks. brzina (km/h)	0-100 km/h (sek.)	50-100 km/h* (sek.)
1.5 EcoBoost (160 KS (117 kW)) (sa Auto-Start-Stop) 4x2	Stage VI	M6	160 (117)	240	149 (**155)	8.0 (**8.2)	5.6 (**5.9)	6.5 (**6.8)	200	9.9	10.4
2.0 EcoBoost (240 KS (176 kW)) (sa Auto-Start-Stop) 4x2	Stage VI	A6 (6F35)	240 (176)	345	180 (**n/a)	10.3 (**n/a)	6.5 (**n/a)	7.9 (**n/a)	226	8.4	n/a
2.0 EcoBoost (240 KS (176 kW)) (bez Auto-Start-Stop) 4x2	Stage VI	A6 (6F35)	240 (176)	345	n/a (**204)	n/a (**12.5)	n/a (**6.9)	n/a (**8.9)	226	8.4	n/a
2.0 Duratorq TDCi (150 KS (110 kW)) (sa Auto-Start-Stop) 4x2	Stage V + DPF	M6	150 (110)	350	129 (**139)	5.6 (**6.1)	4.6 (**4.9)	5.0 (**5.4)	198	10.8	10.8
2.0 Duratorq TDCi (150 KS (110 kW)) (sa Auto-Start-Stop) 4x2	Stage VI + DPF	M6	150 (110)	350	129 (**139)	5.6 (**6.1)	4.6 (**4.9)	5.0 (**5.4)	198	10.8	10.8
2.0 Duratorq TDCi (150 KS (110 kW)) (sa Auto-Start-Stop) 4x4	Stage VI + DPF	M6	150 (110)	350	139 (**149)	6.1 (**6.4)	4.9 (**5.4)	5.4 (**5.8)	196	12.1	11.3
2.0 Duratorq TDCi (150 KS (110 kW)) (sa Auto-Start-Stop) 4x2	Stage V + DPF	A6 (PowerShift)	150 (110)	350	139 (**149)	6.1 (**6.4)	4.9 (**5.4)	5.4 (**5.8)	196	10.8	n/a
2.0 Duratorq TDCi (150 KS (110 kW)) (sa Auto-Start-Stop) 4x2	Stage VI + DPF	A6 (PowerShift)	150 (110)	350	139 (**149)	6.1 (**6.4)	4.9 (**5.4)	5.4 (**5.8)	196	10.8	n/a
2.0 Duratorq TDCi (180 KS (132 kW)) (sa Auto-Start-Stop) 4x2	Stage V + DPF	M6	180 (132)	400	129 (**139)	5.6 (**6.1)	4.6 (**4.9)	5.0 (5.4)	211	9.7	9.4
2.0 Duratorq TDCi (180 KS (132 kW)) (sa Auto-Start-Stop) 4x2	Stage VI + DPF	M6	180 (132)	400	129 (**139)	5.6 (**6.1)	4.6 (**4.9)	5.0 (5.4)	211	9.7	9.4
2.0 Duratorq TDCi (180 KS (132 kW)) (sa Auto-Start-Stop) 4x2	Stage V + DPF	A6 (PowerShift)	180 (132)	400	139 (**149)	6.1 (**6.4)	4.9 (**5.4)	5.4 (**5.8)	208	9.5	n/a
2.0 Duratorq TDCi (180 KS (132 kW)) (sa Auto-Start-Stop) 4x2	Stage VI + DPF	A6 (PowerShift)	180 (132)	400	139 (**149)	6.1 (**6.4)	4.9 (**5.4)	5.4 (**5.8)	208	9.5	n/a
2.0 Duratorq TDCi (180 KS (132 kW)) (sa Auto-Start-Stop) 4x4	Stage VI + DPF	A6 (PowerShift)	180 (132)	400	149 (**159)	6.4 (**6.8)	5.4 (**5.8)	5.8 (**6.1)	206	10.5	n/a
2.0 Duratorq TDCi (210 KS (154 kW)) (sa Auto-Start-Stop) 4x2	Stage VI + DPF	A6 (bi-Turbo)	210 (154)	450	144	6.3	5.1	5.5	218	8.8	n/a

\*U 4. stepenu prenosa. \*\*Podaci za tržišta van EU, (TBC februar 2015). Rezultati Fordovih ispitivanja. \*\*Deklarisana potrošnja goriva/energije, emisije CO<sub>2</sub> i električni raspon mereni su u skladu sa tehničkim zahtevima i specifikacijama iz evropskih uredbi (EC) 715/2007 i (EC) 692/2008 sa izmenama i dopunama. Navedene potrošnje goriva i emisije CO<sub>2</sub> odnose se na varijantu vozila, a ne na pojedinačno vozilo. Primenjeni standardni testovi omogućuju poređenje tipova vozila i različitih proizvođača. Pored efikasnosti iskorišćenja goriva vozila, ponašanje u vožnji kao i drugi faktori igraju ulogu u određivanju potrošnje goriva i emisija CO<sub>2</sub> i električnog raspona. CO<sub>2</sub> se smatra glavnim uzročnikom globalnog zagrevanja. Smernice o ekonomičnoj potrošnji goriva i emisijama CO<sub>2</sub> sa podacima za sve nove modele putničkih vozila možete da preuzmete besplatno na svim prodajnim mestima ili sa [NAPOMENA ZA TRŽIŠTE: MESTO ZA WEB ADRESU]. Više informacija potražite na [NAPOMENA ZA TRŽIŠTE: MESTO ZA NACIONALNE PROPRISE].

## Ford EcoBoost. Više snage, manje goriva

### Ford EcoBoost motori

Nagrađivani Ford EcoBoost benzinski motori imaju iste performanse kao i veći motori ali sa vrhunskom uštedom goriva i manjom emisijom gasova. Na primer, novi 1.5 EcoBoost motor razvija 160 PS (117 kW), a kombinovana potrošnja goriva iznosi 6,5 l/100 km\*, sa emisijom CO<sub>2</sub> od samo 149 g/km\*. Takođe, 2.0 EcoBoost motor razvija 240 PS (176 kW) i vraća do 7,9 l/100 km\*.

\*Podaci sa Ford testa (ručni prenos).

## Težine i prtljažni prostor

	Euro Stage	Masa praznog vozila (kg) <sup>1</sup>	Bruto masa vozila (kg)	Ukupna masa skupa vozila (kg)	Maks. masa prikolice (sa kočnicom) (12%*)	Maks. masa prikolice (sa kočnicom) (8%**)	Maks. masa prikolice (bez kočnice) (kg)
1.5 EcoBoost (160 KS (117 kW)) (sa Auto-Start-Stop) 6-stepeni ručni 4x2	Stage VI	1740	2450	4050	1600	1800	750
2.0 EcoBoost (240 KS (176 kW)) (sa Auto-Start-Stop) 6-stepeni automatski 4x2	Stage VI	1748	2510	4310	1800	1800	750
2.0 EcoBoost (240 KS (176 kW)) (bez Auto-Start-Stop) 6-stepeni automatski 4x2	Stage VI	1748	2510	4310	1800	1800	750
2.0 Duratorq TDCi (150 KS (110 kW)) (sa Auto-Start-Stop) 6-stepeni ručni 4x2	Stage V + DPF	1824	2530 (2500 <sup>1</sup> )	4530 (*4500)	2000	2000	750
2.0 Duratorq TDCi (150 KS (110 kW)) (sa Auto-Start-Stop) 6-stepeni ručni 4x2	Stage VI + DPF	1824	2530 (2500 <sup>1</sup> )	4530 (*4500)	2000	2000	750
2.0 Duratorq TDCi (150 KS (110 kW)) (sa Auto-Start-Stop) 6-stepeni ručni 4x4	Stage VI + DPF	1831	2590	4590	2000	2000	750
2.0 Duratorq TDCi (150 KS (110 kW)) (sa Auto-Start-Stop) PowerShift 6-stepeni automatski 4x2	Stage V + DPF	1765	2540 (2505 <sup>1</sup> )	4540 (*4505)	2000	2000	750
2.0 Duratorq TDCi (150 KS (110 kW)) (sa Auto-Start-Stop) PowerShift 6-stepeni automatski 4x2	Stage VI + DPF	1765	2540 (2505 <sup>1</sup> )	4540 (*4505)	2000	2000	750
2.0 Duratorq TDCi (180 KS (132 kW)) (sa Auto-Start-Stop) 6-stepeni ručni 4x2	Stage V + DPF	1838	2535 (2500 <sup>1</sup> )	4535 (4500)	2000	2000	750
2.0 Duratorq TDCi (180 KS (132 kW)) (sa Auto-Start-Stop) 6-stepeni ručni 4x2	Stage VI + DPF	1838	2535 (2500 <sup>1</sup> )	4535 (4500)	2000	2000	750
2.0 Duratorq TDCi (180 KS (132 kW)) (sa Auto-Start-Stop) PowerShift 6-stepeni automatski 4x2	Stage V + DPF	1778	2540 (2505 <sup>1</sup> )	4540 (4505)	2000	2000	750
2.0 Duratorq TDCi (180 KS (132 kW)) (sa Auto-Start-Stop) PowerShift 6-stepeni automatski 4x2	Stage VI + DPF	1778	2540 (2505 <sup>1</sup> )	4540 (4505)	2000	2000	750
2.0 Duratorq TDCi (180 KS (132 kW)) (sa Auto-Start-Stop) PowerShift 6-stepeni automatski 4x4	Stage VI + DPF	1857	2615	4615	2000	2000	750
2.0 Duratorq TDCi (210 KS (154 kW)) (sa Auto-Start-Stop) bi-Turbo 6-stepeni automatski 4x2	Stage VI + DPF	1816	2575	4575	2000	2000	750

<sup>1</sup>Predstavlja najmanju težinu praznog vozila, sa vozačem od 75 kg, napunjeno do vrha svim fluidima i 90% nivoa goriva, uz proizvođačke tolerancije, ugrađene opcije itd. Navedena **vučna ograničenja** predstavljaju maksimalnu vučnu sposobnost vozila pri svojoj bruto masi da se pokrene na nagibu 12% na nultoj nadmorskoj visini. Performanse i ekonomičnost potrošnje goriva svih modela biće umanjene ako se vozilo koristi za vuču. **Maksimalno vertikalno opterećenje vučne kuke** iznosi 90 kg za sve modele. **Ukupna masa skupa vozila** predstavlja ukupnu težinu vozila i prikolice. \*Na nultoj nadmorskoj visini. \*\*Sa i bez Auto-Start-Stop. <sup>1</sup>Bruto masa vozila sa čeličnim točkom

## Dimenzije

Spoljne (mm)	
Ukupna dužina bez vučne kuke	4796
Ukupna širina sa/bez retrovizora	2137/1916
Ukupna visina (neutovaren) (5-sedišta/7-sedišta)	1658/1655
Krug okretanja vozila – od ivičnjaka do ivičnjaka (m)	11.6
Kapacitet prtljažnika (litara) <sup>†</sup>	
7-sedišta (utovaren do krova) sa 5-sedišta/7-sedišta	–/285
5-sedišta (utovaren do police) sa 5-sedišta	700
5-sedišta (utovaren do krova) sa 5-sedišta/7-sedišta	1035/965
2-sedišta (utovaren do krova) sa 5-sedišta/7-sedišta	2200/2020
Rezervoar (litara)	
Benzin	70
Dizel	70

<sup>†</sup>Mereno u skladu sa ISO 3832. Dimenzije mogu da odstupaju u zavisnosti od modela i ugrađene opreme.

## Boja i presvlake

Model	Trend	Titanium						
<b>Dezen i boja lica sedišta</b>	Manhattan u boji Ebony	Axis u boji Ebony	Axis u boji Medium Soft Ceramic	Salerno Leather sa Miko jel.kožom 712 Perf u boji Ebony*	Salerno koža u boji Ebony*	Salerno koža u boji Medium Soft Ceramic*	Salerno Micro Perf koža u boji Ebony*	Salerno Micro Perf koža u boji Medium Soft Ceramic*
<b>Dezen i boja jastuka sedišta</b>	Omni u boji Ebony	Omni u boji Ebony	Omni u boji Medium Soft Ceramic	Salerno koža u boji Ebony*	Salerno koža u boji Ebony*	Salerno koža u boji Medium Soft Ceramic*	Salerno koža u boji Ebony*	Salerno koža u boji Medium Soft Ceramic*
<b>Ukrasni umetci u vratima i boje</b>	Omni tkanina u boji Ebony	Omni tkanina u boji Ebony	Omni tkanina u boji Medium Soft Ceramic	Polivinil u boji Ebony	Polivinil u boji Ebony	Polivinil u boji Medium Soft Ceramic	Polivinil u boji Ebony	Polivinil u boji Medium Soft Ceramic
<b>Finiš trake instrument table</b>	Obojeno Ano Grey	Aluminijum	Aluminijum	Aluminijum	Aluminijum	Aluminijum	Aluminijum	Aluminijum
<b>Finiš školjke centralne konzole</b>	Charcoal Metallic	Sony Silky Black	Sony Silky Black	Sony Silky Black	Sony Silky Black	Sony Silky Black	Sony Silky Black	Sony Silky Black
<b>Boja gornje/donje instrument table</b>	Ebony/Ebony	Ebony/Ebony	Ebony/Ebony	Ebony/Ebony	Ebony/Ebony	Ebony/Ebony	Ebony/Ebony	Ebony/Ebony
Standardne boje karoserije								
Blazer Blue	●	●	●	●	●	●	●	●
Frozen White	●	●	●	●	●	●	●	●
Metalik boje karoserije*								
Deep Impact Blue	●	●	●	●	●	●	●	●
Guard	●	●	●	●	●	●	●	●
Magnetic	●	●	●	●	●	●	●	●
Metalicious	●	●	●	●	●	●	●	●
Moondust Silver	●	●	●	●	●	●	●	●
Panther Black	●	●	●	●	●	●	●	●
Ruby Red (Tinted clear)	●	●	●	●	●	●	●	●

● = Standardna oprema, ○ = Opcija, uz doplatu. \*Metalik boja karoserije, jelenska koža i koža su opcije, uz doplatu.



Karoserija: \_\_\_\_\_ Serija: \_\_\_\_\_

Motor: \_\_\_\_\_

Menjač: \_\_\_\_\_

Boja: \_\_\_\_\_

Presvlake: \_\_\_\_\_

Točkovi: \_\_\_\_\_

Audio: \_\_\_\_\_

Opcija: \_\_\_\_\_

\_\_\_\_\_

\_\_\_\_\_

Paketi opcija: \_\_\_\_\_

\_\_\_\_\_

Dodatna oprema: \_\_\_\_\_

\_\_\_\_\_

\_\_\_\_\_

\_\_\_\_\_

Predlog za osiguranje: \_\_\_\_\_

\_\_\_\_\_

\_\_\_\_\_

Finansije: \_\_\_\_\_

## Izaberite

Koristite obrazac pored da biste odredili novi automobil sve do dočkova, audio sistema, opcija i dodatne opreme, a onda ga odnesite svom Ford ovlašćenom predstavniku.

## Osigurajte

Pitajte svog Ford ovlašćenog predstavnika da li može da vam organizuje predlog osiguranja vozila.

## Finansije

Odluka o načinu finansiranja novog automobila je podjednako važna kao i njegov izbor. Pre nego što posetite banke, porazgovarajte sa Ford ovlašćenim predstavnikom da biste videli da li vam može pomoći.

## Vozite

Kada vozite novi automobil, uvek smo sa vama. I ako vam ikad bude bila potrebna popravka za vaš novi Ford automobil, Ford ovlašćeni predstavnik je pravo mesto da što brže vratite automobil u stanje pre nezgode i na put.



Kada vam ova brošura više ne bude potrebna, molimo da je date na reciklažu.

**Slike, opisi i specifikacije.** Ova brošura je bila ispravna u trenutku štampanja. Međutim, politika kompanije Ford je stalan razvoj proizvoda. Zadržava se pravo izmene specifikacija, boja i cena modela i artikala prikazanih i opisanih u ovoj publikaciji u svakom trenutku. Za najnovije podatke uvek se obratite ovlašćenom predstavniku kompanije Ford. **Opcionalna oprema.** U ovoj publikaciji, kad god je neka funkcija opisana kao "Opcija" ili "Izborni komplet/paket" itd, treba pretpostaviti da će biti dodatnih troškova na osnovnu cenu vozila, osim ako nije jasno naznačeno suprotno. Svi modeli i kombinacije boja zavise od dostupnosti. **Napomena.** Neke od slika koje su ovde date su modeli napravljeni pre proizvodnje i/ili su računarski generisane i, prema tome, dizajn/funkcije na konačnoj verziji mogu da se razlikuju. Sem toga, neke funkcije na vozilima mogu da budu opcionalne. **Napomena.** Ova brošura sadrži originalnu Ford dodatnu opremu kao i paletu proizvoda naših dobavljača. **+**Identifikovana dodatna oprema predstavlja pažljivo izabranu brendiranu dodatnu opremu nezavisnih dobavljača koja ne dolazi sa Ford garancijom, ali je međutim pokrivena garancijom nezavisnog dobavljača, a detalje o toj garanciji možete dobiti od ovlašćenog predstavnika kompanije Ford. **Napomena.** Slovnu oznaku i logotipove Bluetooth® poseduje Bluetooth SIG, Inc. i bilo kakvo korišćenje takvih oznaka od strane kompanije Ford je licencirano. Slovna oznaka i logotipi iPod su vlasništvo kompanije Apple Inc. Ostale trgovačke marke i trgovačka imena pripadaju njihovim vlasnicima. **Napomena.** Neke funkcije pomoći vozaču i bezbednosne funkcije opisane u ovoj brošuri projektovane su da funkcionišu pomoću senzora, na čije performanse mogu da utiču određeni vremenski uslovi i uslovi okruženja.

MY 2015.5 SCG cs



Objavila kompanija Ford Motor Company Limited, Brentwood, Essex, Engleska. Registrovana u Engleskoj br. 235446. BJN 203743. FoE Y32V. PN 578501/0915/0.2m/SCG cs. Jul 2015. © Ford Motor Company Limited.





[www.ford.rs](http://www.ford.rs)



**Go Further**